

Einstellarbeiten

⚠ Warnung!

Stellen Sie vor der ersten Fahrt sicher, dass die vorhandenen Stoßdämpfereinstellungen mit den von Öhlins empfohlenen Einstellwerten übereinstimmen. Lesen Sie zuerst das Handbuch bevor Sie Anpassungen und Einstellarbeiten am Stoßdämpfer ausführen. Kontaktieren Sie einen Öhlins Händler wenn Sie Fragen in Bezug auf die Abstimmung des Stoßdämpfers haben.

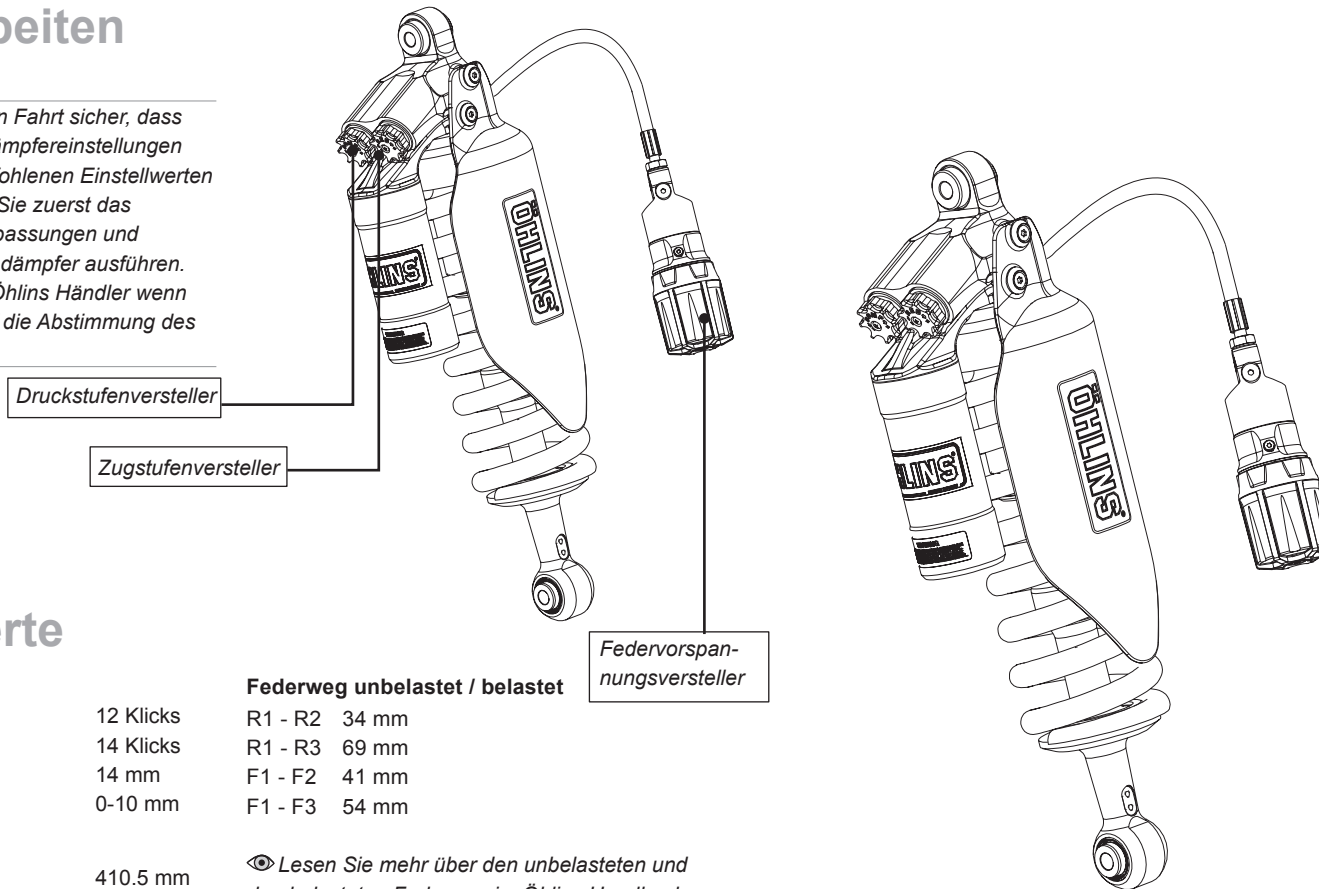

Überprüfen Sie den Packungsinhalt bevor Sie das Produkt montieren. Sollten Teile fehlen, so kontaktieren Sie Ihren Öhlins Händler.

Lieferumfang

	Art. Nr.	Stück
Stoßdämpfer	BM678	1
Unterlegscheibe	00153-01	2
Schraube MC6S 6x16	01046-01	1
Schraube MC6S 8x16	01046-22	1
Halterung	02267-05	1
Halterung	02267-06	1
Adapter	21866-01	1
Öhlins Aufkleber	00192-01	2
Notizaufkleber	01180-01	1
Kabelbinder	00231-01	2
Betriebsanleitung	07242-02	1

Einstellwerte

Empfohlenes Set-Up

Druckstufendämpfung	12 Klicks
Zugstufendämpfung	14 Klicks
Federvorspannung	14 mm
Einstellbereich	0-10 mm

Federweg unbelastet / belastet

R1 - R2	34 mm
R1 - R3	69 mm
F1 - F2	41 mm
F1 - F3	54 mm

Stoßdämpfer Daten

Länge	410.5 mm
Federweg	83 mm
Feder	01103-54
Feder unbelastet	240 mm
Federrate	140 N/mm

👁 Lesen Sie mehr über den unbelasteten und den belasteten Federweg im Öhlins Handbuch.

👁 Öhlins Produkte unterliegen einer kontinuierlichen Verbesserung und Weiterentwicklung. Diese Montageanleitung wurde bis zum Druckschluss so aktuell wie irgend möglich gehalten. Dennoch können geringe Unterschiede zwischen den hier gezeigten und beschriebenen Produkten und der tatsächlich ausgelieferten Ware existieren.

Die neuesten Informationen bekommen Sie bei Ihrem Öhlins Importeur. Sollten Sie Fragen zum Inhalt dieser Montageanleitung haben, so kontaktieren Sie Ihren Öhlins Händler.

Teile Nr. MI_BM678_1
Veröffentlicht am 06.11.2012



Öhlins Stoßdämpfer für BMW R1200 GS Adventure, Hinten

BM 678

Montageanleitung

© Öhlins Racing AB. Alle Rechte vorbehalten. Jeglicher Nachdruck oder Verwendung ohne schriftliche Genehmigung von Öhlins Racing AB ist verboten.

Öhlins Racing AB
Box 722
S-194 27 Upplands Väsby, Sweden
Phone +46 8 590 025 00
fax +46 8 590 025 80



www.ohlins.com



Unter hohen Temperaturen, während der Lagerung oder des Transportes, können sich Schmiermittel und Schutzöle lösen und die Verpackung verunreinigen. Dies hat keinen Einfluss auf die Funktion Ihres Öhlins Produktes. Reinigen Sie das Öhlins Produkt gründlich mit einem Stofflappen vor dem Einbau.

⚠ Warnung!

Bitte lesen Sie vor dem Einbau des Produktes die Öhlins Betriebsanleitung genau durch. Ein Stoßdämpfer ist ein wichtiges technisches Element des Fahrzeuges, welches die Stabilität beeinflusst.

⚠ **Warnung!**

Es ist zu empfehlen, dass ein Öhlins Händler den Stoßdämpfer einbaut.

Schauen Sie stets in die fahrzeugspezifische Betriebsanleitung wenn Sie Arbeiten am Motorrad ausführen.

1

Stellen Sie das Motorrad auf einen Montageständer. Das Hinterrad sollte den Boden dabei nur ganz leicht berühren. Die Schwinge sollte unbelastet sein, so dass der Stoßdämpfer nicht gestaucht wird.

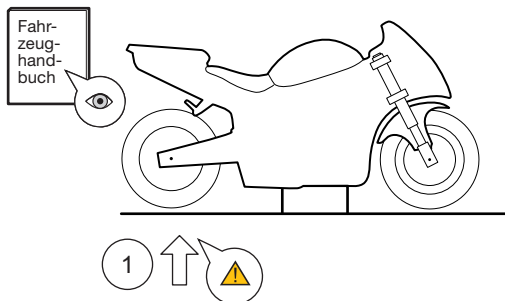

⚠ **Warnung!**

Achten Sie darauf, dass Ihr Motorrad einen sicheren Stand hat und nicht kippen kann.

2

Entfernen Sie die beiden Sitze.

3

Demontieren Sie den Schalldämpfer.

👁 **Hinweis!**

Sollte Ihr Motorrad mit dem BMW ESA System ausgestattet sein: Entfernen Sie die Steckverbindung vom Stoßdämpfer und sorgen Sie für einen geeigneten Spritzwasserschutz.

4

Entfernen Sie die untere Schraube des Stoßdämpfers.

5

Entfernen Sie die obere Schraube des Stoßdämpfers.

6

Nehmen Sie den Stoßdämpfer nach links aus dem Motorrad.

👁 **Hinweis!**

Reinigen Sie das Fahrzeug sorgfältig vor der Montage des Stoßdämpfers.

7

(Nur für die Modelljahre 2006-2007)

Entfernen Sie den 12V Anschluss in der Nähe der oberen Stoßdämpferanbindung. Verschrauben Sie den mitgelieferten Adapter (21866-01) mit dem Gewinde des 12V Anschlusses. Verschrauben Sie den 12 V Anschluss mit dem Rahmen. Verwenden Sie dafür die originale Mutter.

8

Verbauen Sie den Öhlins Stoßdämpfer genauso wie den originalen Dämpfer.

👁 **Hinweis!**

Senken Sie das Motorrad so ab, dass der Stoßdämpfer ganz leicht gestaucht wird, bevor Sie die Schrauben anziehen.

9

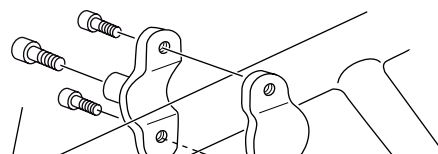

9

Montieren Sie die Halterung für den Vorspannungsversteller am Rahmen. Verwenden Sie dafür die mitgelieferten M6 Schrauben.

10

Montieren Sie den Vorspannungsversteller von innen. Verwenden Sie die mitgelieferte M8 Schraube und die Unterlegscheiben. Befestigen Sie den Hydraulikschlauch mit den mitgelieferten Kabelbindern.

👁 **Achtung!**

Verlegen Sie den Hydraulikschlauch knickfrei in großen Radien.

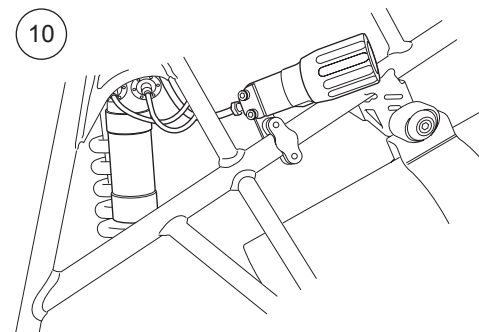

11

Montieren Sie die beiden Sitze. Verbauen Sie alle zuvor demontierten Teile wieder an ihrem Platz.

👁 **Achtung!**

Achten Sie darauf, alle Schrauben entsprechend dem vorgegebenen Drehmoment anzuziehen. Überprüfen Sie, dass nichts den Stoßdämpfer am Ein- und Ausfedervorgang hindert oder diesen beeinflusst.