

Kawasaki ZZR1400 ab '06- (Typ ZXT40A)

Einbauanleitung für Crash Protector Kit BD-CPKA-018F

- 1) Auf beiden Seiten die schwarzen Kunststoff-Deckel der Verkleidung abbauen
- 2) Auf der linken Seite die Original Schraube (M10x1,25x45) der Motoraufhängung ausbauen; Foto 1
- 3) Die obere Original Schraube (M8x1,25x25) auf der linken Seite ausbauen; siehe Foto 1
ACHTUNG: diese Schraube wird später für die rechte Seite benötigt!
- 4) Die linke Halterung (Pos. 7) zusammen mit einer Buchse (Pos. 8), der M10 Schraube (Pos. 9) sowie einer M10 Unterlegscheibe (Pos. 10) am Rahmen befestigen.
- 5) Die Halterung mit der M8 Schraube (Pos.5) und einer M8 Unterlegscheibe (Pos. 6) oben befestigen
- 6) Den Kunststoff-Deckel wieder montieren und den linken CRASH PROTECTOR (Pos. 3) zusammen mit dem Alu Distanzstück (Pos. 4 = Länge 80 mm) und der Schraube M10x1,5x120 (Pos. 1) sowie einer M10 Unterlegscheibe (Pos. 2) verbauen.
- 7) Auf der rechten Seite die Original Schraube (M10x1,25x45) der Motoraufhängung ausbauen; Foto 2
- 8) Die rechte Halterung (Pos. 12) zusammen mit der M10 Schraube (Pos. 18) sowie der M10 Unterlegscheibe (Pos. 17) am Rahmen befestigen.
- 9) Die Halterung mit der M8 Schraube (Pos.11 = Original Schraube von der linken Seite! - siehe oben unter Punkt 3) oben befestigen.
- 10) Den Kunststoff-Deckel wieder montieren und den rechten CRASH PROTECTOR (Pos. 14) zusammen mit dem Alu Distanzstück (Pos. 13 = Länge 90 mm) und der M10 Schraube (Pos. 16) sowie einer M10 Unterlegscheibe (Pos. 15) verbauen

Foto 1



Foto 2



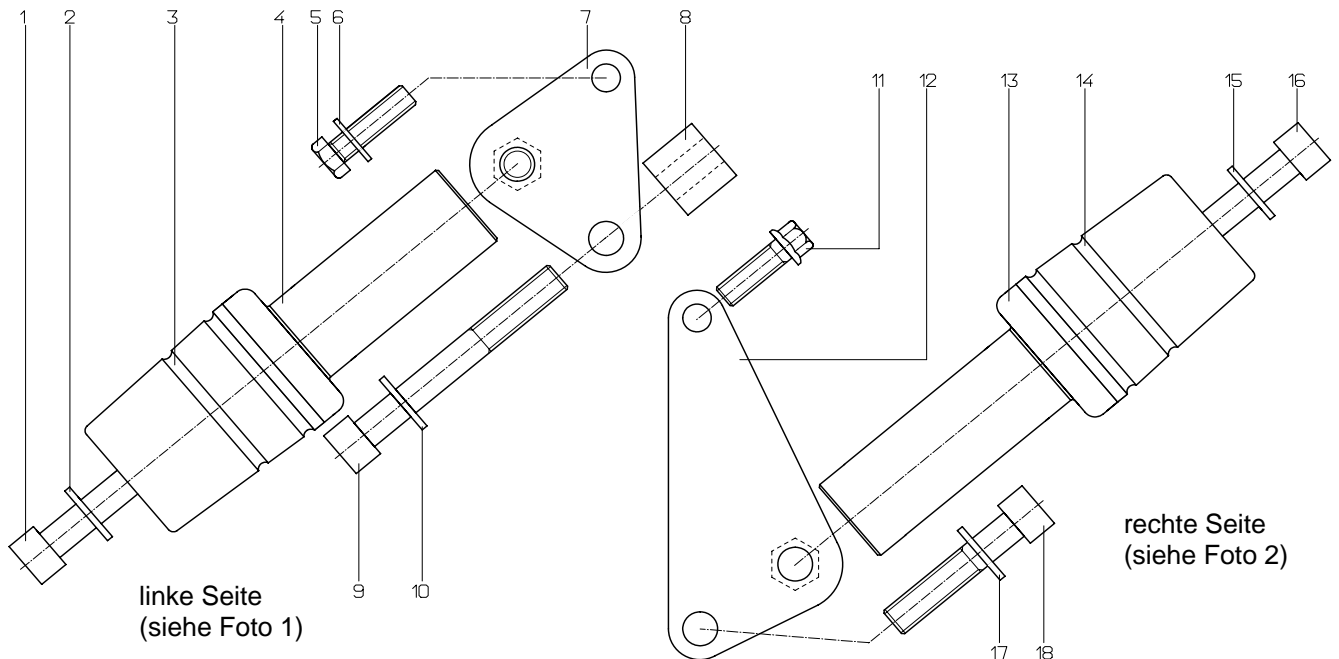

Pos	Beschreibung	Menge	Details
1	Schraube	1	Din 912 M10x1,5x120
2	Unterlegscheibe	1	Din 125 M10
3	Protector links	1	60 mm lang
4	Alu Distanzstück	1	Ø 50 x 80 mm
5	Schraube	1	Din 960 M8x1,25x30
6	Unterlegscheibe	1	Din 125 M8
7	Halterung links	1	
8	Buchse	2	Ø 22 x 20 mm
9	Schraube	1	Din 912 M10x1,25x80
10	Unterlegscheibe	1	Din 125 M10
11	Halterung rechts	1	
12	Schraube, Original	1	Din 6921 M8x1,25x25
13	Alu Distanzstück	1	Ø 50 x 90 mm
14	Protector rechts	1	60 mm lang
15	Unterlegscheibe	1	Din 125 M10
16	Schraube	1	Din 912 M10x1,5x130
17	Unterlegscheibe	1	Din 125 M10
18	Schraube	1	Din 912 M10x1,25x50

ACHTUNG: Alle Schrauben müssen mit Sicherungsmittel (Loctite, mittlere Stärke) behandelt werden! Drehmomentangaben des Fahrzeugherstellers beachten!

Die zweckmäßige Verwendung des CRASH PROTECTION Kits ist nur möglich, wenn diese Einbauanleitung genau befolgt wird. Der Hersteller kann weder für unsachgemäßen Anbau noch für Schäden verantwortlich gemacht werden, die an Fahrzeug, Motor oder sonstigen Teilen durch Sturz oder Unfall verursacht wurden. Im Übrigen gelten unsere Allgemeinen Geschäftsbedingungen.