

# Einstellarbeiten

## ⚠️ Warnung!

Stellen Sie vor der ersten Fahrt sicher, dass die vorhandenen Stoßdämpfereinstellungen mit den von Öhlins empfohlenen Einstellwerten übereinstimmen. Lesen Sie zuerst das Handbuch bevor Sie Anpassungen und Einstellarbeiten am Stoßdämpfer ausführen. Kontaktieren Sie einen Öhlins Händler wenn Sie Fragen in Bezug auf die Abstimmung des Stoßdämpfers haben.

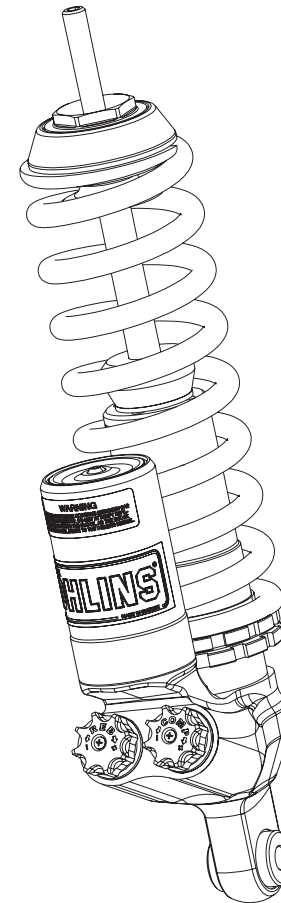
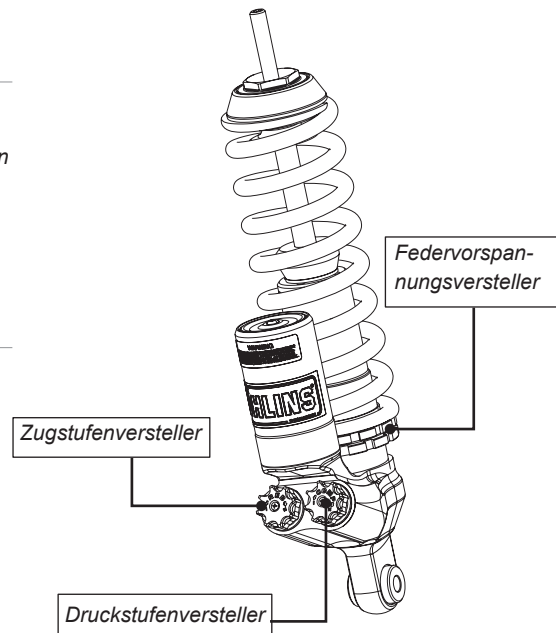

Überprüfen Sie den Packungsinhalt bevor Sie das Produkt montieren. Sollten Teile fehlen, so kontaktieren Sie Ihren Öhlins Händler.

### Lieferumfang

	Art. Nr.	Stück
Stoßdämpfer	BM679	1
Hakenschlüssel	00710-05	1
Öhlins Aufkleber	00192-01	2
Notizaufkleber	01180-01	1
Betriebsanleitung	07242-01	1

Unter hohen Temperaturen, während der Lagerung oder des Transportes, können sich Schmiermittel und Schutzöle lösen und die Verpackung verunreinigen. Dies hat keinen Einfluss auf die Funktion Ihres Öhlins Produktes. Reinigen Sie das Öhlins Produkt gründlich mit einem Stofflappen vor dem Einbau.

## ⚠️ Warnung!

Bitte lesen Sie vor dem Einbau des Produktes die Öhlins Betriebsanleitung genau durch. Ein Stoßdämpfer ist ein wichtiges technisches Element des Fahrzeuges, welches die Stabilität beeinflusst.

# Einstellwerte

### Empfohlenes Set-Up

Druckstufendämpfung	12 Klicks
Zugstufendämpfung	12 Klicks
Federvorspannung	10 mm

### Federweg unbelastet / belastet

R1 - R2	34 mm
R1 - R3	69 mm
F1 - F2	41 mm
F1 - F3	54 mm

### Stoßdämpfer Daten

Länge	350 mm
Federweg	100.5 mm

👁️ Lesen Sie mehr über den unbelasteten und den belasteten Federweg im Öhlins Handbuch.

👁️ Öhlins Produkte unterliegen einer kontinuierlichen Verbesserung und Weiterentwicklung. Diese Montageanleitung wurde bis zum Druckschluss so aktuell wie irgend möglich gehalten. Dennoch können geringe Unterschiede zwischen den hier gezeigten und beschriebenen Produkten und der tatsächlich ausgelieferten Ware existieren.

Die neuesten Informationen bekommen Sie bei Ihrem Öhlins Importeur. Sollten Sie Fragen zum Inhalt dieser Montageanleitung haben, so kontaktieren Sie Ihren Öhlins Händler.

Teile Nr. MI\_BM679\_0  
Veröffentlicht am 09.01.2012



© Öhlins Racing AB. Alle Rechte vorbehalten. Jeglicher Nachdruck oder Verwendung ohne schriftliche Genehmigung von Öhlins Racing AB ist verboten.

Öhlins Racing AB  
Box 722  
S-194 27 Upplands Väsby, Sweden  
Phone +46 8 590 025 00  
fax +46 8 590 025 80



[www.ohlins.com](http://www.ohlins.com)

## Öhlins Stoßdämpfer für BMW R1200 GS Adventure, Vorne

# BM 679

## Montageanleitung



## ⚠ **Warnung!**

Es ist zu empfehlen, dass ein Öhlins Händler den Stoßdämpfer einbaut.

Schauen Sie stets in die fahrzeugspezifische Betriebsanleitung wenn Sie Arbeiten am Motorrad ausführen.

1

Stellen Sie das Motorrad auf einen Montageständer. Die Räder sollte den Boden dabei nur ganz leicht berühren.

## ⚠ **Warnung!**

Achten Sie darauf, dass Ihr Motorrad einen sicheren Stand hat und nicht kippen kann.

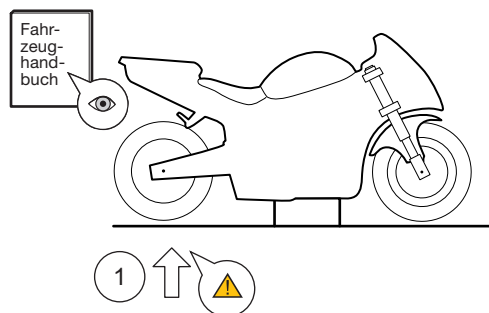

2

Entfernen Sie die beiden Sitze.

3

Entfernen Sie die beiden Seitenverkleidungen, damit der Tank erreicht werden kann.

## 👁 **Hinweis!**

Die Verkleidungsteile haben drei Schnellverschlüsse an jeder Seite. Der Verschluss in Richtung des Vorderrades kann von innen gelöst werden.

4

Entfernen Sie die Verbindungsschrauben zwischen der Front- und Seitenverkleidung.

5

Entfernen Sie die Schrauben des Tanks (zwei an jeder Seite) und heben Sie diesen nach hinten aus dem Motorrad heraus. Dadurch wird die obere Stoßdämpferanbindung freigelegt.

## 👁 **Hinweis!**

Sollte Ihr Motorrad mit dem BMW ESA System ausgestattet sein: Entfernen Sie die fünf Schrauben der ESA Halterung. Lösen Sie die zentrale Schraube der unteren Stoßdämpferanbindung. Trennen Sie die Steckkontakte des ESA System und sorgen Sie für einen geeigneten Spritzwasserschutz.

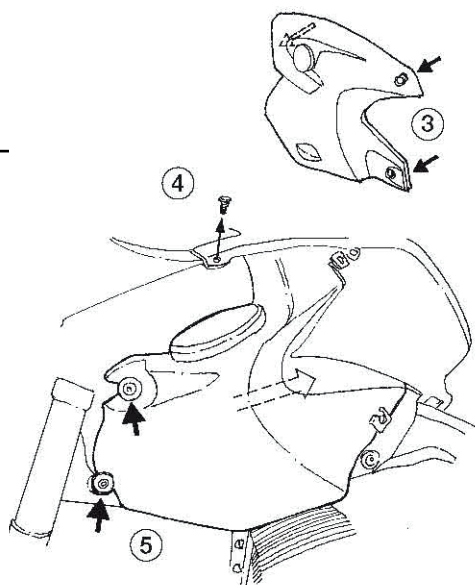

6

Entfernen Sie den vorderen Kunststoff-Motorschützer (Belt Abdeckung). Dadurch gestaltet sich der Aus- und Einbau des vorderen Stoßdämpfers einfacher. Sollte ein „Standard“ oder „Adventure“ Protektor montiert sein, so entfernen Sie die unten rechts und links befindlichen Teile des Protektors.

7

Demontage des Originaldämpfers: Lösen Sie zuerst die untere, dann die obere Stoßdämpferanbindung. Die untere Anbindung kann von der Vorderseite des Motorrades erreicht werden.

## 👁 **Hinweis!**

Reinigen Sie das Fahrzeug sorgfältig vor der Montage des Stoßdämpfers.

8

Bauen Sie den originalen Stoßdämpfer aus.

## 👁 **Hinweis!**

Senken Sie das Motorrad so ab, dass der Stoßdämpfer ganz leicht gestaucht wird, bevor Sie die Schrauben anziehen.

9

Montage des Öhlins Dämpfers: Befestigen Sie zuerst die obere, dann die untere Stoßdämpferanbindung. Verwenden Sie die originalen Montage-Gummis für die obere Anbindung.

10

Montieren Sie den Tank, die Seitenverkleidungen und die beiden Sitze.

## 👁 **Warnung!**

Achten Sie darauf, alle Schrauben entsprechend dem vorgegebenen Drehmoment anzuziehen. Überprüfen Sie, dass nichts den Stoßdämpfer am Ein- und Ausfedervorgang hindert oder diesen beeinflusst.