



# fxr.rearsets-BM01-P

Zertifikat

*Certificate*

Anbauanleitung

*Owners manual*



Abbildung ähnlich!  
*Picture related!*

## Sicherheitshinweise



**Diese Anbauanleitung ist sorgfältig und vollständig vor Beginn der Einbauarbeiten durchzulesen.**

Wir bedanken uns für den Erwerb eines unserer Produkte und wünschen Ihnen viel Spaß. Machen Sie aus einem Serienfahrzeug Ihre individuelle Maschine.

- Sicherheit ist oberstes Gebot.
- Haben Sie das erforderliche Werkzeug und genügend Mechanikerwissen und praktische Erfahrung?
- Unsere Produkte dürfen nur von fachkundigem Personal montiert werden.
- Nichtbeachtung der Anweisung kann zu Beschädigungen des Fahrzeuges, des Produktes bzw. zur Gefährdung des Fahrers führen.
- Für Schäden, die aufgrund von Nichtbeachtung unserer Anweisungen entstanden sind, können wir keine Haftung oder Gewährleistung übernehmen.

### Allgemeine Hinweise

- Ein unsicher aufgestelltes Motorrad kann bei den folgenden Arbeiten umfallen! Achten Sie darauf, dass das Fahrzeug sicher steht.
- Verbrennungsgefahr bei heissem Motor und Auspuff! Vor Beginn der Arbeit heiße Fahrzeugteile abkühlen lassen.
- Kinder und Tiere aus dem Arbeitsbereich fernhalten.
- Schmuck (Uhr, Ringe, Ketten, etc) vor Arbeitsbeginn ablegen. Es besteht Unfallgefahr durch Hängenbleiben oder elektrischen Kurzschluss.
- Die Montage und Funktion bezieht sich ausschliesslich auf Serienmotorräder.
- Wir übernehmen keine Gewährleistung für die Verwendung an Sonderumbauten und von Sonderzubehörteilen.
- Nach Montage des Produkts durch eine Werkstatt, ist diese Anbauanleitung dem Kunden auszuhändigen.
- Bewahren Sie die Anbauanleitung sorgfältig auf, und geben Sie dieses Produkt nur mit dieser Anbauanleitung an Dritte weiter.
- Sollte die erforderliche Anleitung nicht mehr in Ihrem Besitz sein, wenden Sie sich bitte an:  
[info@gillestooling.com](mailto:info@gillestooling.com)

### Betriebserlaubnis

- Beachten Sie die für Ihr Land geltenden Zulassungsbestimmungen.
- Für den Bereich der Bundesrepublik Deutschland gilt:  
**Ein Eintrag in die Fahrzeugpapiere ist erforderlich!**

### Montagehinweise

- Alle Schrauben und Muttern werden mit Drehmoment nach DIN/ISO festgezogen. Abweichende Drehmomente werden angegeben.
- Alle Schraubverbindungen sind mit einem geeigneten Schmiermittel einzusetzen, um ein Festfressen zu verhindern.
- Arbeiten und Entlüftung am Bremssystem sind nur von fachkundigem Personal durchzuführen.
- Es ist unbedingt darauf zu achten, dass keine Züge, Kabel oder Leitungen (insbesondere Bremsleitungen) andere Fahrzeugkomponenten berühren oder daran scheuern.
- Nach jeder Montage sind alle Schrauben auf festen Sitz und das vorgeschriebenes Drehmoment zu überprüfen.
- Es ist unbedingt darauf zu achten, dass alle Teile immer einen Mindestabstand von 5mm zu beweglichen Fahrzeugteilen haben.

## **Safety instructions**



***You must read these Installation Instructions carefully and make sure you understand everything they contain, before commencing work.***

***Thank you for purchasing one of our products and we wish a lot of enjoyable riding. With Gilles you make a standard bike - your bike.***

- Safety always comes first.
- Do you have the correct tools?
- Do you have the ability and aptitude to confidently mount this product. If in doubt consult a skilled technician.
- We always advise fitting is carried out by skilled personnel.
- Non-compliance with the instructions can be hazardous. For your own protection and the safety of the bike please always follow the instructions.
- Any Gilles parts will not be covered by warranty if fitted incorrectly.

### **General instructions**

- The motorcycle could topple in the course of the operations described below if it is not standing firmly. Always make sure that the motorcycle is stable and firmly supported.
- A hot engine and exhaust system can cause burns. Allow all hot parts to cool before commencing work.
- Keep children and household pets well away from the work zone.
- Remove all items of personal jewellery (rings, chains, wristwatch, etc.) before commencing work. Risk of injury by snagging or electrical short-circuit.
- The instruction and function refers exclusively to standard motorcycles.
- We will not give warranty for custom bikes and accessories.
- Once the retrofit kit has been installed by the workshop, these installation instructions must be handed over to the customer.
- Please keep the manual instruction at a safe place. In case of selling our product, please hand the installation instructions over to the new owner.
- Consult [info@gillestooling.com](mailto:info@gillestooling.com) if the instructions in question are no longer in your possession.

### **Operating licence**

- Always comply with the regulations regarding approval in the country of use.
- For the Federal Republic of Germany:  
**Entry required in the vehicle's registration papers!**

### **Assembling note**

- Screws, bolts and nuts are tightened in accordance with the applicable DIN/ISO standards. Tightening torques that deviate from the standards are stated.
- All threaded connections must be greased with suitable grease. Please be careful with the tools to avoid i.e. scratches.
- Mounting and bleeding at the brake system only by skilled personnel.
- Take care that no wires and hoses (especially brake hoses) are too close or touching other components or moving parts.
- After each mounting check all bolts for correct tightening and specified torque moment.
- Take care that any parts always have a minimum clearance of 5 mm to any moving parts.

FXR-BM01-P-Left

POS-NR.	Artikelnummer_GT	Beschreibung	Oberflächenverarbeitung	Menge
1	FXR-GL-BM01-*	left basic plate		1
2	US-21-*	gear lever		1
3	USW13-B	gear shaft		1
4	UF-12-*	footrest		1
5	UTR08-*	gear lever toe piece		1
6	SPS09-B	gear lever adapter	eloxiert	1
7	SPN-8-5-23	special nut	unbehandelt	1
8	7 724 566	collar	unbehandelt	1
9	DS 12-6-20	collar	unbehandelt	1
10	7 702 856	plug	unbehandelt	1
11	GAKFL6	ball and socket bearing	unbehandelt	1
12	M8x40-913-VA	bolt	unbehandelt	1
13	M8x25-912-VA	screw	unbehandelt	1
14	M6x20 -912-VA	screw	unbehandelt	1
15	M8x25-7985-VA	screw	unbehandelt	2
16	M6x35 7380-VA	screw	unbehandelt	1
17	M6x10-7380-VA	screw	unbehandelt	1
18	M5x10-7380-VA	screw	unbehandelt	2
19	M6-934-L	nut	unbehandelt	1
20	ULS8.4	washer	unbehandelt	1

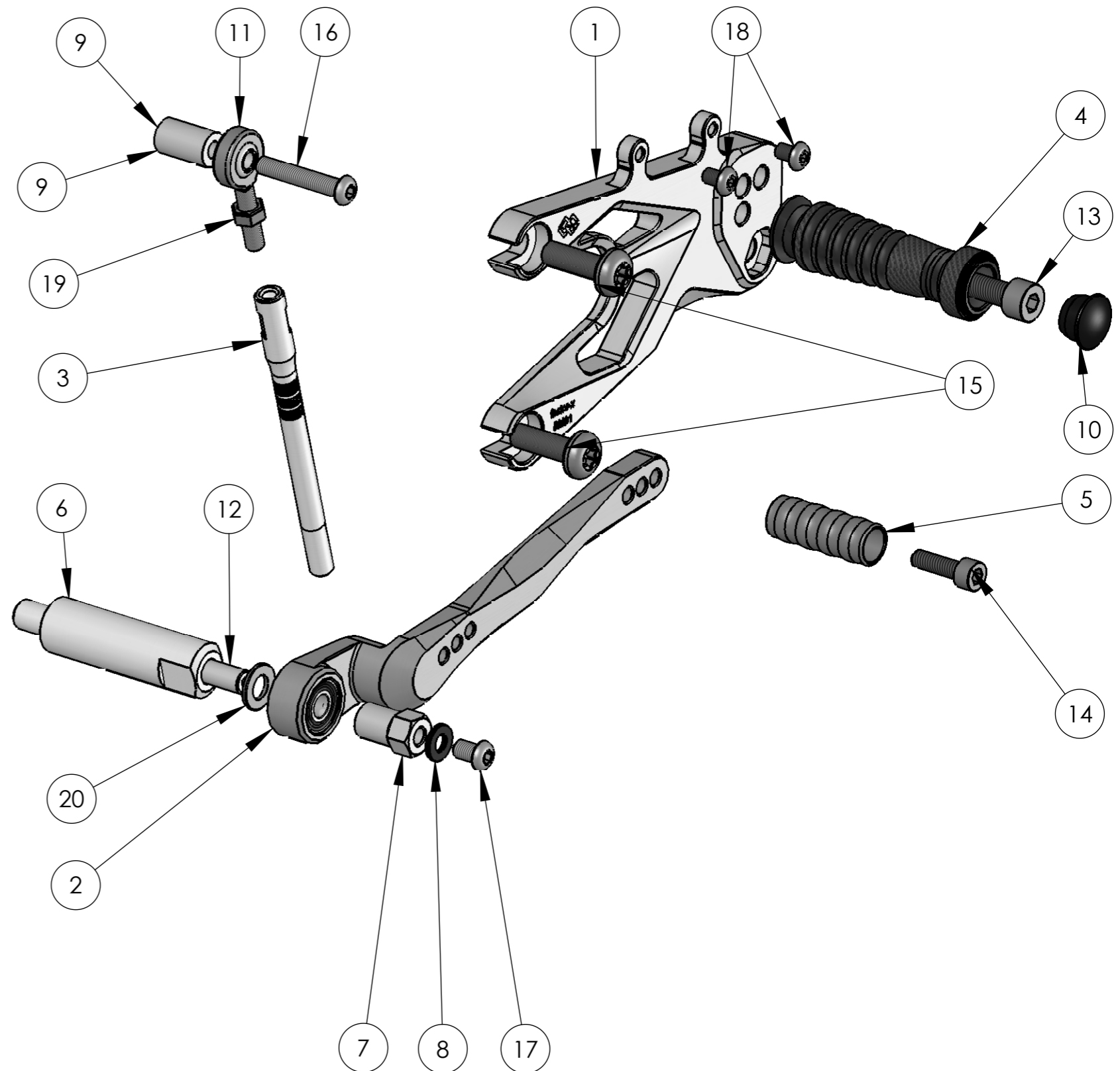

-\*colour;N=Natur/B=Black

FXR-BM01-Right

POS-NR.	Artikelnummer_GT	Beschreibung	Oberflächenverarbeitung	Menge
1	FXR-GR-BM01-*	right basic plate		1
2	UB-18	brake lever		1
3	UAH-09-*	holder exhaust		1
4	UF-12-*	footrest		1
5	UTR09-*	brake lever toe piece		1
6	FXR-EX-01	excenter	unbehandelt	1
7	UAD03-40	brake cylinder adapter	unbehandelt	1
8	UAD04-40	brake cylinder adapter	unbehandelt	1
9	BR-05	brake bolt	Phosphatiert	1
10	DS 12-6-6	collar	unbehandelt	2
11	7 702 856	plug	unbehandelt	1
12	7 702 868	spring fixing pin	unbehandelt	1
13	RZ115NI	spring brake lever	unbehandelt	1
14	M8x25-912-VA	screw	unbehandelt	1
15	M8x25-7985-VA	screw	unbehandelt	3
16	M6x35 7380-VA	screw	unbehandelt	2
17	M5x16-912-VA	screw	unbehandelt	1
18	M6x20-7380-VA	screw	unbehandelt	1
19	ULS8.4	washer	unbehandelt	1
20	ULS6.4	washer	unbehandelt	2
21	M6-985-VA	nut	unbehandelt	2
22	2x10 ISO 8746-VA	groove pin	unbehandelt	2

-\*color;N=Natur/B=Black

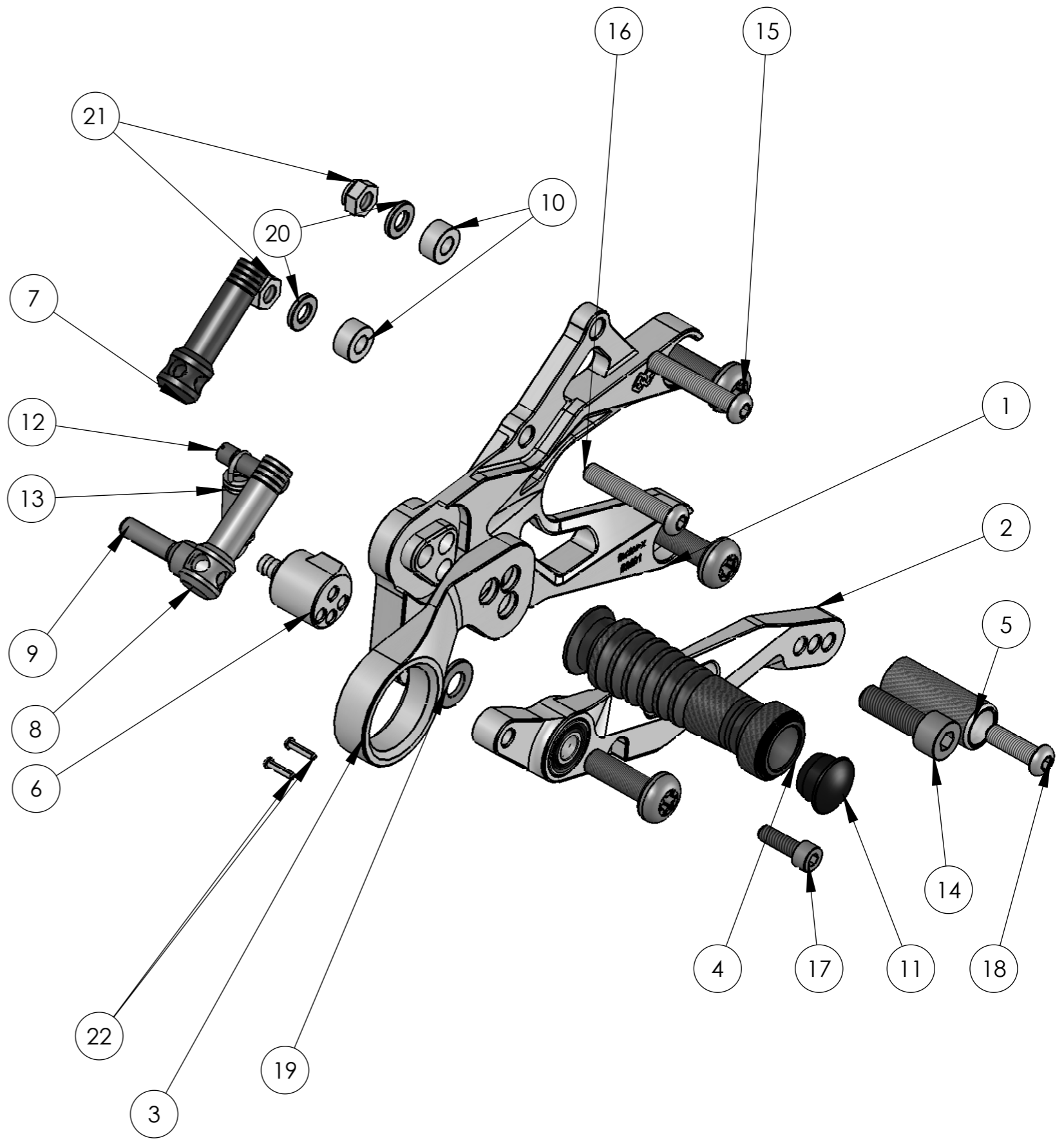

## FXR-BM01-P

Vormontage links

Subassembly left hand side

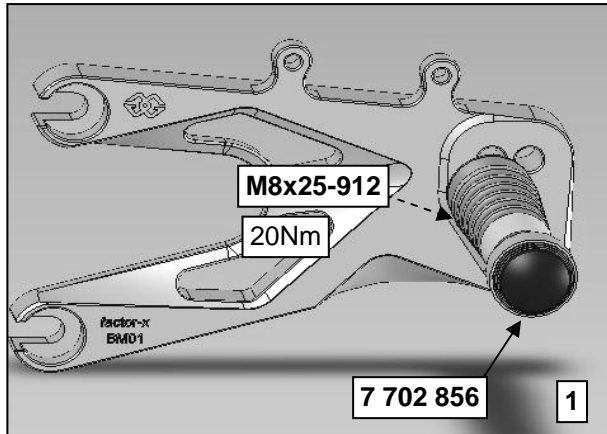

vers. 13 / 09.



factor-x-rearset.gt

gilles.tooling

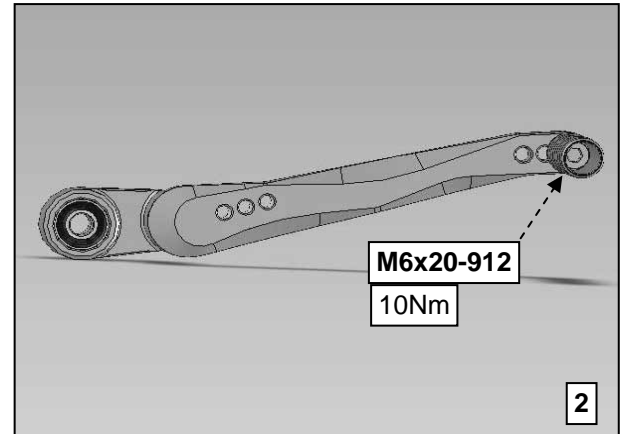

## FXR-BM01-P

Vormontage rechts

Subassembly right hand side

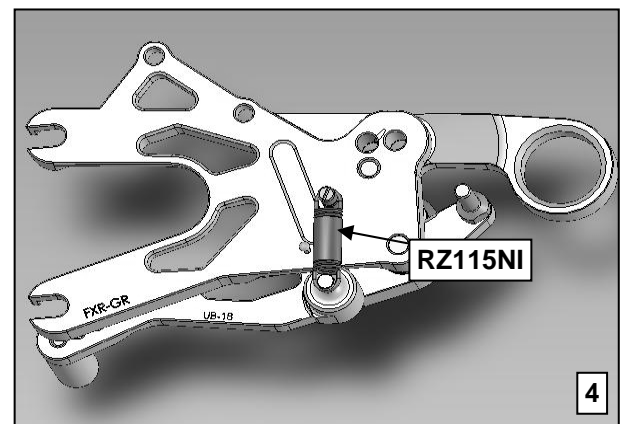
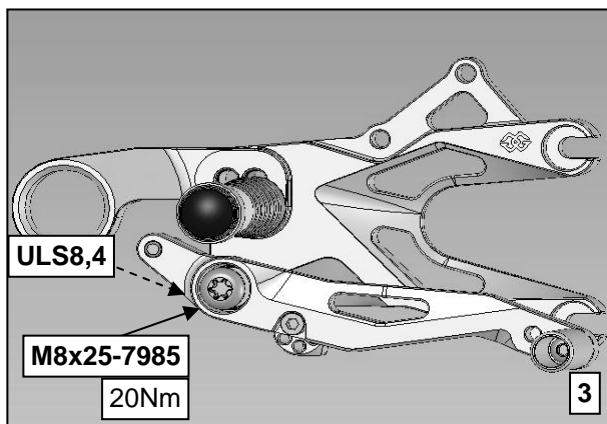
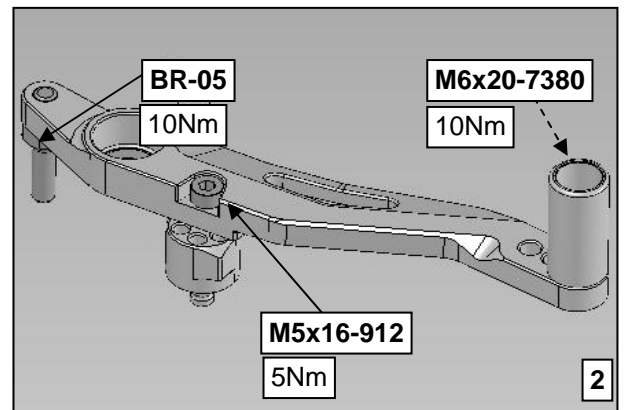
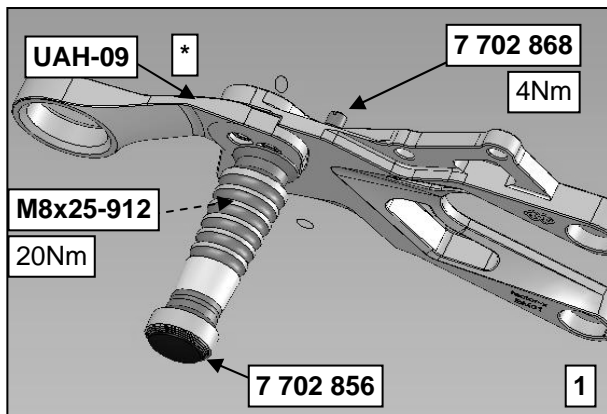

\*Optionale Blende (UAH-AD01) ohne Auspuffhalter erhältlich.

\*Optional blend (UAH-AD01) without exhaust holder available.

# FXR-BM01-P

## Anbauanleitung/Manual



vers. 13 / 09.

factor - x - rearset.gt

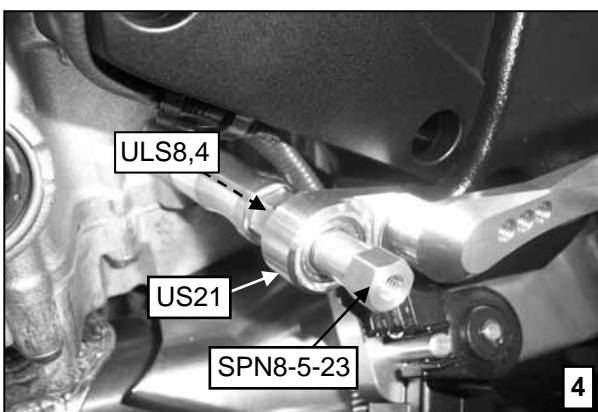
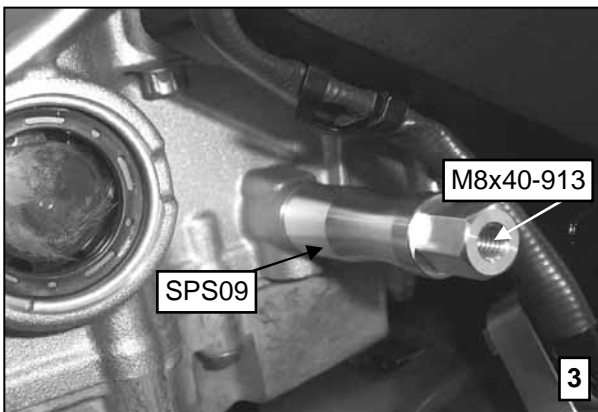
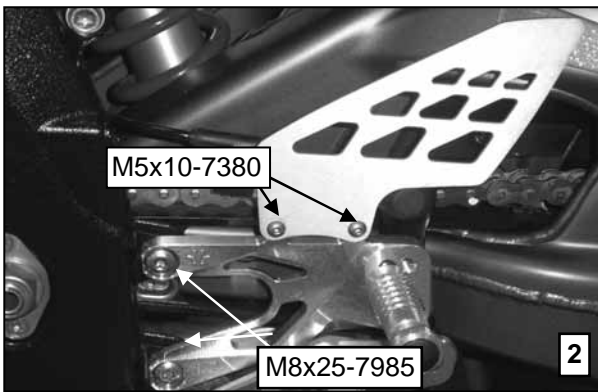

### Links:

- OEM Rastenanlage, Schalthebel mit Schaltassistent und untere Seitenverkleidung demontieren(1).
- OEM Fersenschützer demontieren.

### Left hand side:

- Detach OEM footrest system, gear lever with gear assistant and lower fairing(1).
- Detach OEM heelguard.

- Grundplatte GL-BM01 mit Schrauben M8x25-7985 anschrauben(2).

### Anzugsdrehmoment: 20 Nm

- OEM Fersenschützer mit Schrauben M5x10-7380 an Grundplatte befestigen.

### Anzugsdrehmoment: 4 Nm

- Screw on basic plate GL-BM01 with bolts M8x25-7985 onto frame(2).

### Tightening torque: 20 Nm

- Install OEM heelguard with bolts M5x10-7380 onto basic plate.

### Tightening torque: 4 Nm

- Adapter SPS09 an Motor festschrauben(3).

### Anzugsdrehmoment: 25 Nm

- Bolzen M8x40-913 handfest in SPS09 eindrehen.

- Fit adapter SPS09 onto engine(3).

### Tightening torque: 25 Nm

- Insert M8x40-913 into SPS09 hand screwed.

- Unterlegscheibe ULS8,4 und Schalthebel US21 mit Spezialmutter SPN8-5-23 an adapter SPS09 befestigen(4).

### Anzugsdrehmoment: 18 Nm

- Fix washer ULS8,4 and gear lever US21 with special nut SPN8-5-23 onto adapter SPS09(4).

### Tightening torque: 18 Nm

# FXR-BM01-P

## Anbauanleitung/Manual



vers. 13 / 09.



factor-x-rearset.gt

gilles.tooling

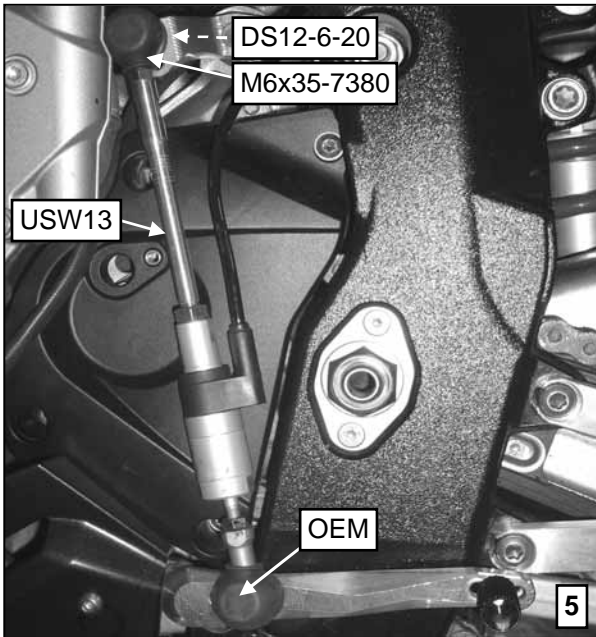

-OEM Schaltstange durch USW13 ersetzen und kontern.

-Unteren Gelenkkopf mit OEM Schraube an Schalthebel befestigen.

-Oberen Gelenkkopf GAKFL6 mit Schraube M6x35-7380 und Distanz DS12-6-20 an OEM Schaltarm befestigen.

**Anzugsdrehmoment: 10 Nm**

*-Replace OEM gear shaft with USW13 and secure.*

*-Fix lower ball bearing with OEM bolt onto gear lever.*

*-Tighten upper ball bearing GAKFL6 with bolt M6x35-7380 and collar DS12-6-20 onto OEM gear arm.*

**Tightening torque: 10 Nm**

-Untere Seitenverkleidung am markierten Bereich abschneiden(6+7).

*-Cut off lower fairing onto marked position(6+7).*

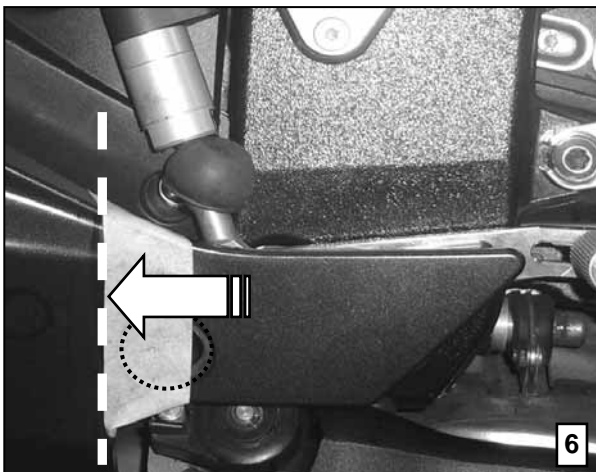

-Zur Verkleidungsbefestigung an Mutter SPN8-5-23, Bohrung mit 6,5mm an gezeigter Stelle anbringen(7).

-Verkleidung mit Schraube M6x10-7380 und Scheibe 7 724 566 an SPN8-5-23 festschrauben.

**Anzugsdrehmoment: 10 Nm**

*-Drill 6.5mm hole onto position to fit the fairing onto the SPN8-5-23 special nut(7).*

*-Fit fairing with bolt M6x10-7380 and washer 7 724 566 onto SPN8-5-23.*

**Tightening torque: 10 Nm**

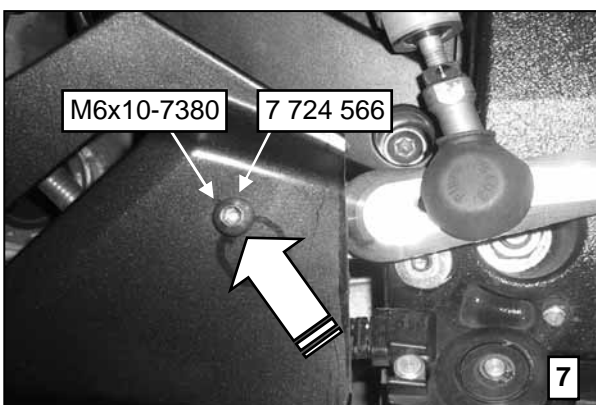



# FXR-BM01-P

## Anbauanleitung/Manual



vers. 13 / 09.

factor-x-rearset.gt



gilles.tooling



### Rechts:

-Original-Rastenanlage und Bremszylinder demontieren(8).

### Hinweis für Fahrzeuge ohne ABS/DTS.

-Original Stopplichtschalter mit Kerbstiften 2x10 ISO8746 an Grundplatte befestigen.

### Right hand side:

-Detach original rearsets and brake cylinder(8).

### Special note only for bike without ABS or DTC.

-Fix OEM stoplight switch with groove pin 2x10 ISO8746 onto basic plate.

-Bremszylinderadapter UAD an Bremszylinder aufdrehen und auf Bremsbolzen BR-05 aufschieben(9).

### Hinweis:

-UAD Adapter nach Kolbengewinde auswählen.

-Screw adapter UAD into piston bolt and fit adapter onto brake bolt BR-05(9).

### Special note:

-Choose correct UAD adapter for the piston bolt.

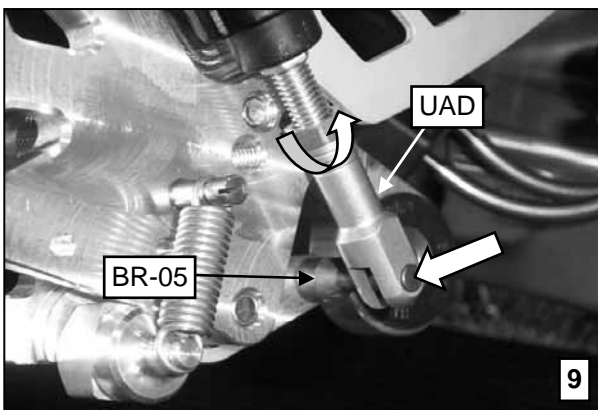

-Adapter UAD einstellen bis sich die Befestigungsschrauben des Bremszylinders leicht einsetzen lassen(10).

### Hinweis:

-Bremszylinder darf bei der Montage des Bolzens nicht gedrückt werden !!!

-Anschließend UAD mit OEM Mutter kontern.

-Adjust adapter UAD till the bolts from the brake cylinder fits easily into brake cylinder(10).

### Special note:

-Brake cylinder must not be pressed when fitting the adapter pin !!!

-Secure UAD with OEM nut.

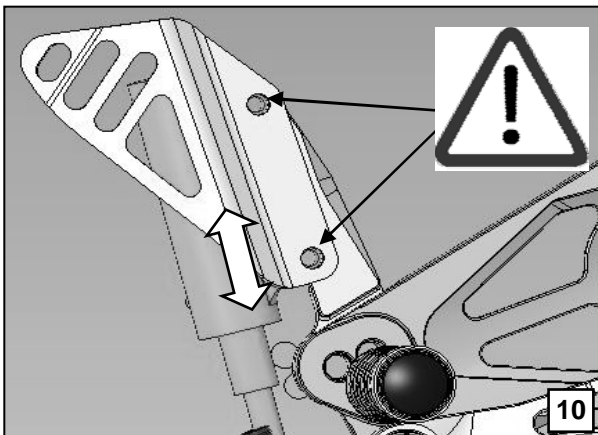

-Grundplatte GR-BM01 mit Schrauben M8x25-7985 an Rahmen anschrauben(11).

**Anzugsdrehmoment: 20 Nm**

-Screw on basic plate GR-BM01 with bolts M8x25-7985 onto frame(11).

**Tightening torque: 20 Nm**

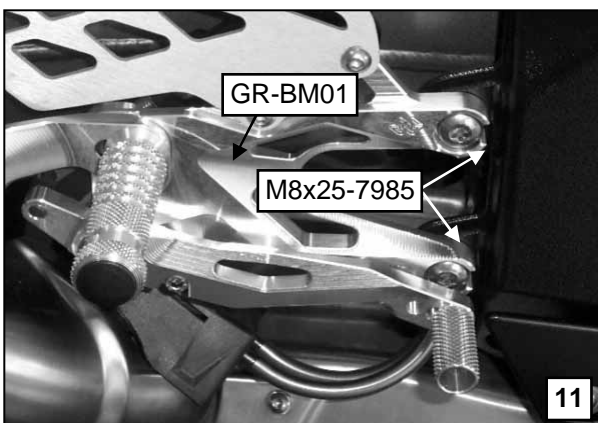

# FXR-BM01-P

## Anbauanleitung/Manual



vers. 13 / 09.



factor-x-rearset.gt

gilles.tooling

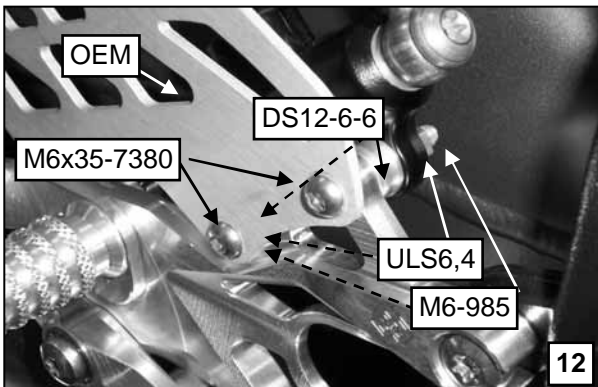

-Bremszylinder mit Schraube M6x35-7380, OEM Fersenschützer, Distanz DS12-6-6, ULS6,4 und Mutter M6-985 an Grundplatte festschrauben(12).

**Anzugsdrehmoment: 10 Nm**

-Adapter UAD mit original Kontermutter sichern.  
-Funktionsprüfung Bremse durchführen.

*-Tighten brake cylinder with bolt M6x35-7380, OEM heelguard, collar DS 12-6-6 and OEM nut M6 onto basic plate GR-BM01(12).*

**Tightening torque: 10 Nm**

*-Secure adapter UAD with OEM nut.  
-Make a functionaly check from the brake.*

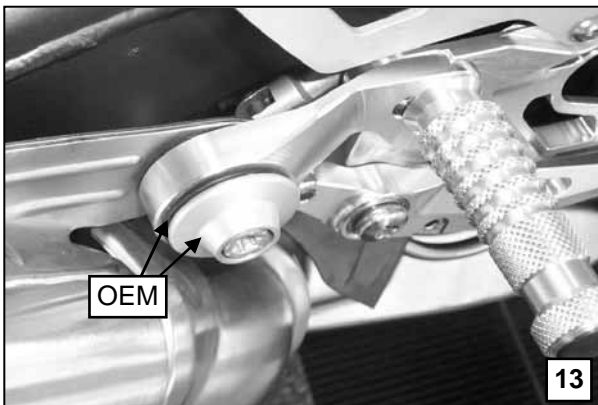

-OEM Gummi und Buchse in Auspuffhalter einsetzen und mit OEM Schraube und Scheibe befestigen(13).

**Anzugsdrehmoment: 20Nm**

*-Install OEM rubber and collar into exhaust holder and fix OEM bolt and washer(13).*

**Tightening torque: 20Nm**

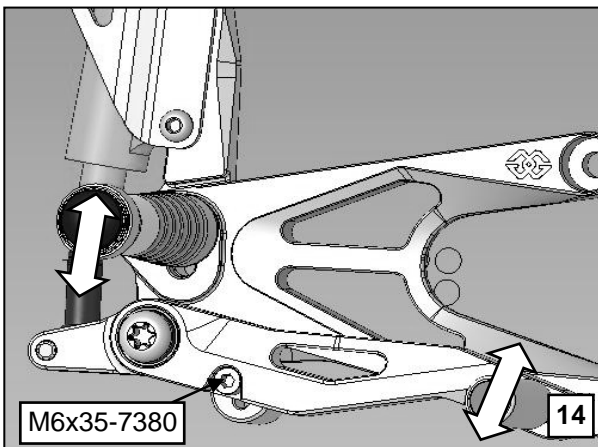

### Hinweis:

#### BremshebelhöhenEinstellung:

1. Schraube Excenter M5x16-912 am Bremshebel und Kontermutter UAD lösen.
2. Hebelhöhe mit Kobenstange an UAD einstellen(14).
3. Kontermutter an UAD festziehen.
4. Schraube Excenter Bremshebel an Anschlag festziehen(15).

**Bremszylinder darf bei der Montage des Excenters nicht gedrückt werden !!!**

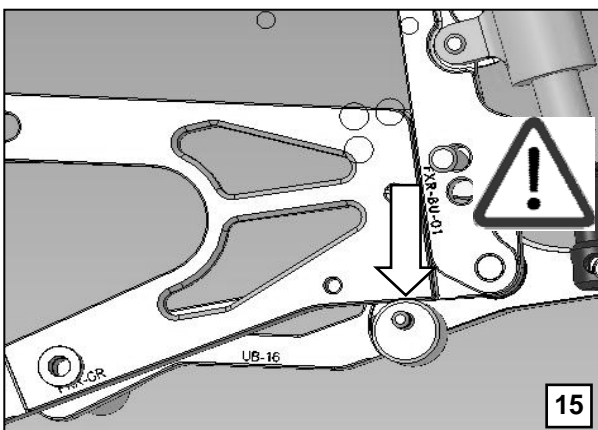

### Special note:

#### Height setting brake lever:

1. Loosen excentric bolt M5x16-912 from the brake lever and the secure nut from brake adapter UAD.
2. Adjust lever height with piston bolt into adapter UAD(14).
3. Secure adapter UAD with nut.
4. Fix excentric bolt from brake lever onto stop position(15).

**Brake cylinder must not be pressed when tightening the excentric!!!**

# import

:country	:company	:internetpage	:email
Australia	Easyrider Imports	<a href="http://www.easyriderimports.com.au/">http://www.easyriderimports.com.au/</a>	easyriderimports@optusnet.com.au
Austria	Berger Motorsport Handels GmbH	<a href="http://www.berger-motorsport.com/">http://www.berger-motorsport.com/</a>	berger@berger-motorsport.com
Belgium	Distripart	<a href="http://www.distripart.be/">http://www.distripart.be/</a>	distripart@skynet.be
Brunei	Hodaka Motoworld Pte Ltd.	<a href="http://www.motoworld.com.sg/">http://www.motoworld.com.sg/</a>	kenjilim@pacific.net.sg
Cambodia	Hodaka Motoworld Pte Ltd.	<a href="http://www.motoworld.com.sg/">http://www.motoworld.com.sg/</a>	kenjilim@pacific.net.sg
Canada	OPP Racing	<a href="http://www.oppracing.com/">http://www.oppracing.com/</a>	info@oppracing.com
Cyprus	Stavros Papastavrou & Co. Inc.		motosafe@otenet.gr
Czech Republic	A. Spirit a.s.	<a href="http://www.aspirit.cz/">http://www.aspirit.cz/</a>	info@aspirit.cz
Denmark	Midtfyns mc- og	<a href="http://www.midtfyns-mc.dk/">http://www.midtfyns-mc.dk/</a>	mc@midtfyns-mc.dk
Finland	Moto Kokkola Ltd.	<a href="http://www.motokokkola.fi/">http://www.motokokkola.fi/</a>	info@motokokkola.fi
	JAM Racing	<a href="http://www.jamracing.fi/">http://www.jamracing.fi/</a>	info@jamracing.fi
France	C&M Racing	<a href="http://www.cmracing.eu/">http://www.cmracing.eu/</a>	cmracing@skynet.be
GB	Performance Parts Ltd	<a href="http://www.performanceparts-ltd.com/">http://www.performanceparts-ltd.com/</a>	info@performanceparts-ltd.com
Germany	gilles.tooling GmbH	<a href="http://www.gillestooling.com/">http://www.gillestooling.com/</a>	info@gillestooling.com
	alpha Technik GmbH & Co.KG	<a href="http://www.alphatechnik.de/">http://www.alphatechnik.de/</a>	info@alphatechnik.de
Greece	St.Papastavrou-J.Lombotesis Inc.		motosafe@otenet.gr
Hong Kong	Lingjian Moto Co. Ltd.	<a href="http://www.lingjian.com/">http://www.lingjian.com/</a>	sales@lingjian.com
Indonesia	Hodaka Motoworld Pte Ltd.	<a href="http://www.motoworld.com.sg/">http://www.motoworld.com.sg/</a>	kenjilim@pacific.net.sg
Italy	FG Specialparts	<a href="http://www.fgspecialparts.it/">http://www.fgspecialparts.it/</a>	market@fgsepecialparts.it
Japan	Active Co. Ltd	<a href="http://www.acv.co.jp/">http://www.acv.co.jp/</a>	info@acv.co.jp
Malaysia	Hodaka Motoworld Pte Ltd.	<a href="http://www.motoworld.com.sg/">http://www.motoworld.com.sg/</a>	kenjilim@pacific.net.sg
Netherlands	Hocoparts B. V.	<a href="http://www.hocoparts.com/">http://www.hocoparts.com/</a>	ppeters@hocoparts.com
Pakistan	Hodaka Motoworld Pte Ltd.	<a href="http://www.motoworld.com.sg/">http://www.motoworld.com.sg/</a>	kenjilim@pacific.net.sg
Poland	Dyno-Tech	<a href="http://www.dynotech.pl/">http://www.dynotech.pl/</a>	dynotech@wp.pl
Portugal	AG Racing		agracing@agracing.mail.pt
Qatar	Teknobike Motorcycle Developments	<a href="http://www.teknobike.net/">http://www.teknobike.net/</a>	info@teknobike.net
Russia	MOTO.RU Piter		mazdak@bk.ru
Sweden	Grevens MC Delar	<a href="http://www.grevensmcdelar.com/">http://www.grevensmcdelar.com/</a>	grevens.mc@telia.com
	E-Racing	<a href="http://www.eracing.se/">http://www.eracing.se/</a>	info@eracing.se
Switzerland	Hostettler AG	<a href="http://www.hostettler.com/">http://www.hostettler.com/</a>	patrick.wyss@hostettler.com
Singapore	Hodaka Motoworld Pte Ltd.	<a href="http://www.motoworld.com.sg/">http://www.motoworld.com.sg/</a>	kenjilim@pacific.net.sg
Spain	Demazieres Luzuriaga S.L – Totimport	<a href="http://www.totimport.com">http://www.totimport.com</a>	totimport@totimport.com
South Africa	AER-O-CANNON Superbikes	<a href="http://www.powercommander.com/ipccaero.shtml">http://www.powercommander.com/ipccaero.shtml</a>	sgcannon@mweb.co.za
Taiwan	Lingjian Moto Co. Ltd.		dsoong@gmail.com
Thailand	Hodaka Motoworld Pte Ltd.	<a href="http://www.motoworld.com.sg/">http://www.motoworld.com.sg/</a>	kenjilim@pacific.net.sg
	TPmotorcycle	<a href="http://www.tpmotorcycle.com/">http://www.tpmotorcycle.com/</a>	rawat@tpmotorcycle.com
Turkey	Korlas Otomotiv	<a href="http://www.korlas.com.tr">http://www.korlas.com.tr</a>	dricenyc@aol.com
USA	Tucker Rocky Distributing	<a href="http://www.powersport rider.com/">http://www.powersport rider.com/</a>	tuckerrocky@tuckerrocky.com
Vietnam	Hodaka Motoworld Pte Ltd.	<a href="http://www.motoworld.com.sg/">http://www.motoworld.com.sg/</a>	kenjilim@pacific.net.sg

**FXR-BM01-P**  
**Packliste/Packing slip**



vers. 13 / 09.

factor-x-rearset.gt



Pos.	Description	Part-No.	Qty.	OK
1	screw	M5x10-7380-VA	2	
2	screw	M6x10-7380-VA	1	
3	screw	M6x20-7380-VA	1	
4	screw	M6x35-7380-VA	3	
5	screw	M8x25-7985-VA	5	
6	screw	M6x20-912-VA	1	
7	screw	M8x25-912-VA	2	
8	screw	M8x40-913-VA	1	
9	nut	M6-985-VA	2	
10	washer	ULS6,4	2	
11	washer	ULS8,4	2	
12	washer	7 724 566	1	
13	collar	DS 12-6-20	1	
14	collar	DS 12-6-6	2	
15	plug	7 702 856	2	
16	spring	RZ 115NI	1	
17	groove pin	2x10 ISO 8746	2	
18	adapter	SPN-8-5-23	1	
19	adapter	UAD04-40	1	
20	manual	FXR-BM01-P-ABA	1	
21	certificate	104XT0008-00	1	
			<b>MA</b>	
			Datum	

\* = colour; N = natur / B = black