

👁 Hinweis!

Die Abbildungen in dieser Montageanleitung können sich von Ihrem Produkt unterscheiden.

👁 Hinweis!

Unter hohen Temperaturen, während der Lagerung oder des Transportes, können sich Schmiermittel und Schutzöle lösen und die Verpackung verunreinigen. Dies hat keinen Einfluss auf die Funktion Ihres Öhlins Produktes. Reinigen Sie das Öhlins Produkt gründlich mit einem Stofflappen vor dem Einbau.

Lieferumfang		
Beschreibung	Art. Nr.	Stk.
Stoßdämpfer	YA 468	1
Notizaufkleber	01180-01	1
Öhlins Aufkleber Set		1
Betriebsanleitung	07242-07	1

👁 Hinweis!

Überprüfen Sie den Packungsinhalt, bevor Sie das Produkt montieren. Sollten Teile fehlen, so kontaktieren Sie Ihren Öhlins Händler.

⚠ Warnung!

Bitte lesen Sie vor dem Einbau des Produktes die Öhlins Betriebsanleitung genau durch. Ein Stoßdämpfer ist ein wichtiges technisches Element des Fahrzeuges, welches die Stabilität beeinflusst.

Öhlins Stoßdämpfer für Yamaha R1/(R1M)

YA 468

Montageanleitung

MONTAGEANLEITUNG

⚠ Warnung!

Es ist zu empfehlen, dass ein Öhlins Händler den Stoßdämpfer einbaut.

⚠ Warnung!

Achten Sie darauf, dass Ihr Motorrad einen sicheren Stand hat und nicht kippen kann.

👁 Hinweis!

Schauen Sie stets in die fahrzeugspezifische Betriebsanleitung, wenn Sie Arbeiten am Motorrad ausführen. Dort erfahren Sie mehr über Montagevorgänge und Einstellwerte.

👁 Hinweis!

Reinigen Sie das Motorrad sorgfältig, vor der Montage des Öhlins Stoßdämpfers.

1

Stellen Sie das Motorrad auf einen Montageständer. Das Hinterrad sollte den Boden dabei nur leicht berühren.

2

Entfernen Sie die hintere Schraube der Stoßdämpferumlenkung.

3

Entfernen Sie die untere Stoßdämpferanbindung.

4

Entfernen Sie die vordere Schraube der Stoßdämpferanbindung am Rahmen. Entfernen Sie die Lagerhülse am Rahmen, damit die Umlenkung ausgebaut werden kann.

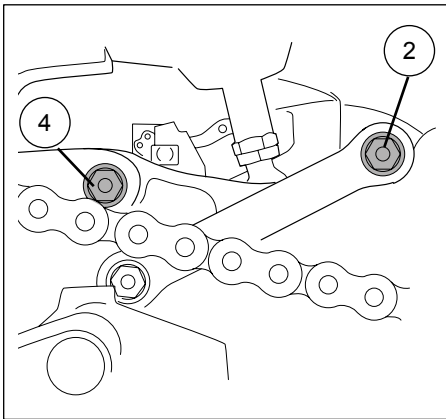

5

Entfernen Sie die obere Stoßdämpferanbindung.

6

Führen Sie den originalen Stoßdämpfer auf der linken Seite aus dem Motorrad.

👁 Hinweis!

Justieren Sie die Höhe der Schwinge mit einem Montageständer oder einem ähnlichen Gegenstand, um den Ausbau einfacher zu gestalten.

7

Bauen Sie den Öhlins Stoßdämpfer und die Umlenkung ein.

8

Montieren Sie die Stoßdämpferanbindungen und die Anbindungen der Umlenkung. Bevor Sie die Schrauben anziehen, lassen Sie das Motorrad etwas vom Montageständer ab, so dass der Stoßdämpfer leicht gestauch wird.

9

Achten Sie darauf, alle Schrauben entsprechend dem vorgegebenen Drehmoment anzuziehen. Überprüfen Sie, dass nichts den Stoßdämpfer am Ein- und Ausfedervorgang hindert oder diesen beeinflusst. Achten Sie auf ausreichend Platz zwischen dem Stoßdämpfer und dem Hinterrad.

👁 Hinweis!

Der Öhlins Stoßdämpfer passt auch am R1M Modell. Sobald Sie an diesem Modell den originalen Stoßdämpfer ausbauen, erscheint eine Fehlermeldung in Ihrem Display. Sie sind dann nicht in der Lage in das Hauptmenu zu gelangen.

10

Schalten Sie Ihr System auf „non-electronic suspension“ (manuelle Dämpfung). Schalten Sie die Zündung aus. Halten Sie den grauen, nach oben zeigenden Pfeil-Taster und den „Mode“-Taster (Modus) gedrückt. Schalten Sie die Zündung ein und warten Sie, bis das Menu „set up mode“ (Set-Up Modus) gezeigt wird. Lassen Sie den nach oben zeigenden Pfeil-Taster und den „Mode“-Taster (Modus) wieder los. Wählen Sie „meter“ mit dem grauen Auf/Ab-Taster an. Drücken Sie den nach oben zeigenden Pfeil-Taster und den „Mode“-Taster (Modus), um in das nächste Menü zu gelangen.

Wählen Sie „2“ für „Öhlins electronic suspension“ (Elektronische Öhlins Dämpfung) und „1“ für „non-electronic suspension“ (manuelle Dämpfung). Schalten Sie die Zündung wieder aus.

MONTAGEANLEITUNG

EINSTELLARBEITEN

⚠ **Warnung!**

Stellen Sie vor der ersten Fahrt sicher, dass die vorhandenen Stoßdämpfereinstellungen mit den von Öhlins empfohlenen Einstellwerten übereinstimmen. Lesen Sie zuerst das Handbuch, bevor Sie Anpassungen und Einstellarbeiten am Stoßdämpfer ausführen. Kontaktieren Sie einen Öhlins Händler, wenn Sie Fragen in Bezug auf die Abstimmung des Stoßdämpfers haben.

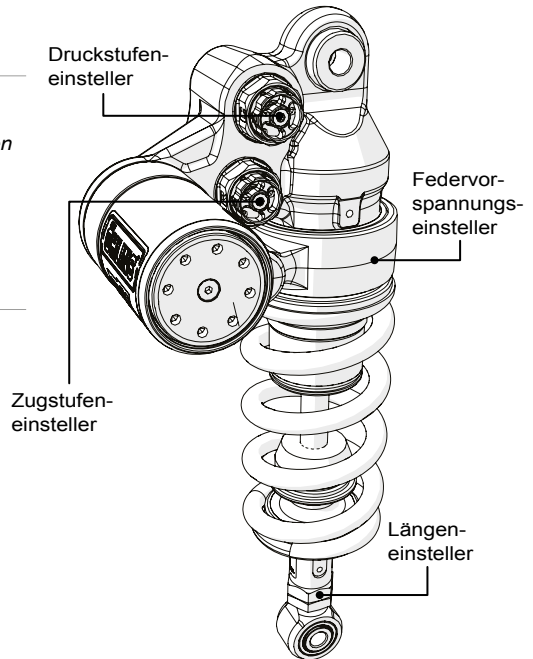

EINSTELLWERTE

Empfohlenes Set-Up

Länge	315+6/0	mm
Federweg	58	mm
Zugstufe	16	Klicks
Druckstufe	13	Klicks
Feder Art. Nr.	21041-29	
Federvorspannung	14	mm
Federrate	90	N/mm
Feder unbelastet	150	mm

Federweg unbelastet / belastet		
R1-R3	32	mm
F1-F3	43	mm

Öhlins Produkte unterliegen einer kontinuierlichen Verbesserung und Weiterentwicklung. Diese Montageanleitung wurde bis zum Druckschluss so aktuell wie irgend möglich gehalten. Dennoch können geringe Unterschiede zwischen den hier gezeigten und beschriebenen Produkten und der tatsächlich ausgelieferten Ware existieren.

Die neuesten Informationen bekommen Sie bei Ihrem Öhlins Importeur. Sollten Sie Fragen zum Inhalt dieser Montageanleitung haben, so kontaktieren Sie Ihren Öhlins Händler.

Teile Nr. MI_YA468_0
Veröffentlicht am 30.10.2017

© Öhlins Racing AB. Alle Rechte vorbehalten. Jeglicher Nachdruck oder Verwendung ohne schriftliche Genehmigung von Öhlins Racing AB ist verboten.

Öhlins Racing AB
Box 722
S-194 27 Upplands Väsby, Sweden
Phone +46 8 590 025 00
fax +46 8 590 025 80



www.ohlins.com