

Suzuki GSR600 ab '06- (WVB9)

Einbauanleitung für Crash Protection Kit BD-CPSU-020

- 1) Auf der linken Seite den Original-Bolzen (M10x1,25x55) ausbauen; siehe Foto 1
- 2) Den linken Crash Protector (Pos. 3) zusammen mit dem Alu Halter (Pos. 4), mit einer Unterlegscheibe (Pos. 2) und dem M10 Bolzen (Pos. 1) festschrauben.
- 3) Auf der rechten Seite den Original-Bolzen (M10x1,25x40) ausbauen; siehe Foto 2
- 4) Den rechten Crash Protector (Pos. 6) zusammen mit dem Alu Halter (Pos. 5), mit einer Unterlegscheibe (Pos. 7) und dem M10 Bolzen (Pos. 8) festschrauben.

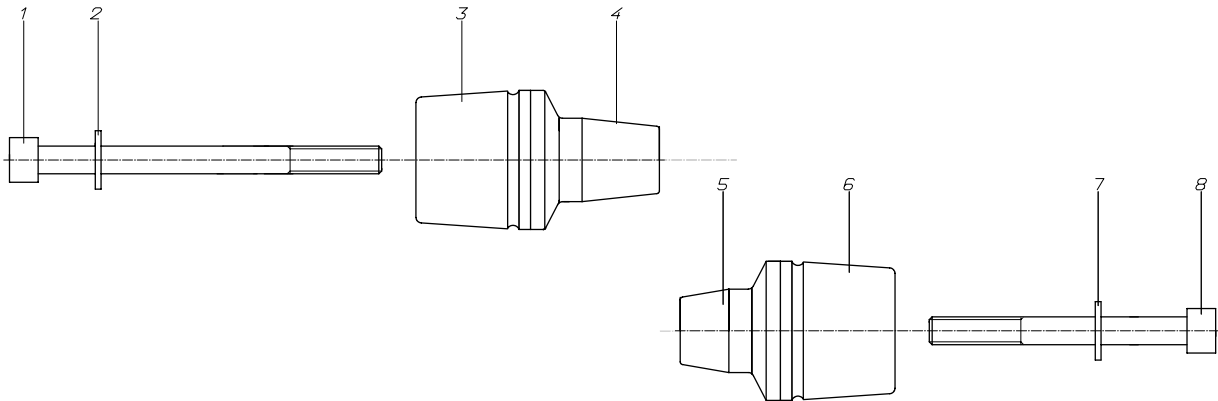



Pos	Beschreibung	Menge	Details
1	Bolzen	1	Din 912 M10x1,25x120
2	Unterlegscheibe	1	Din 125 M10
3	Crash Protector, links	1	Länge 45 mm
4	Alu Halter, links	1	Länge 45 mm
5	Alu Halter, rechts	1	Länge 35 mm
6	Crash Protector, rechts	1	Länge 45 mm
7	Unterlegscheibe	1	Din 125 M10
8	Bolzen	1	Din 912 M10x1,25x90

ACHTUNG: Alle Schrauben müssen mit Sicherungsmittel (Loctite, mittlere Stärke) behandelt werden! Drehmomentangaben des Fahrzeugherstellers beachten!

Die zweckmäßige Verwendung des CRASH PROTECTION Kits ist nur möglich, wenn diese Einbauanleitung genau befolgt wird. Der Hersteller kann weder für unsachgemäßen Anbau noch für Schäden verantwortlich gemacht werden, die an Fahrzeug, Motor oder sonstigen Teilen durch Sturz oder Unfall verursacht wurden. Im Übrigen gelten unsere Allgemeinen Geschäftsbedingungen.